

# D

## Anschluss der Kabel

Verbinden Sie das Kabel für die Massagefunktion von Rückenlehne und Sitz (weißes Kabel).

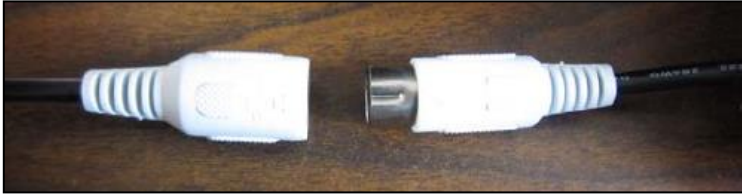

Verbinden Sie die Fernbedienung mit dem Stuhl (schwarzes Kabel).



Schließen Sie zuletzt das Adapterkabel an den Stuhl an.

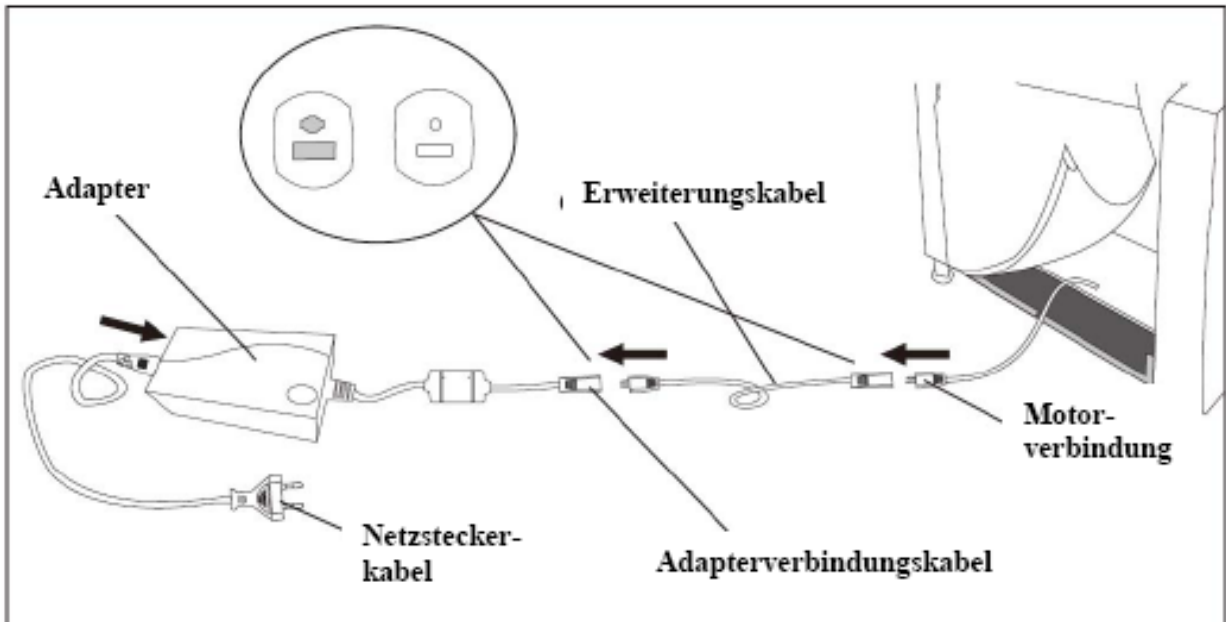

Verbinden Sie das Netzsteckerkabel mit dem Adapter. Schließen Sie die Adapterverbindung an die andere Seite des Adapters an. Stecken Sie das Erweiterungskabel mit dem Ende des Adapterverbindungskabel zusammen. Verbinden Sie nun das andere Ende des Erweiterungskabels mit der Motorverbindung des Sessels.

## Wichtige Hinweise:

1. Die Kabelverlängerungen des Motors sind auf der hinteren Schiene am Boden des Sessels befestigt.
2. Die Fernbedienung für die Liftfunktion ist bereits angeschlossen und gemeinsam mit dem Netzkabel an der Unterseite des Sessels befestigt !!!! (s.Bilder).  
Neigen Sie den Sessel mit Hilfe einer 2. Person zur Seite und lösen Sie die Befestigungsschnüre.  
In keinem Fall Messer oder Schere verwenden, um die Kabelisolierungen nicht zu beschädigen.

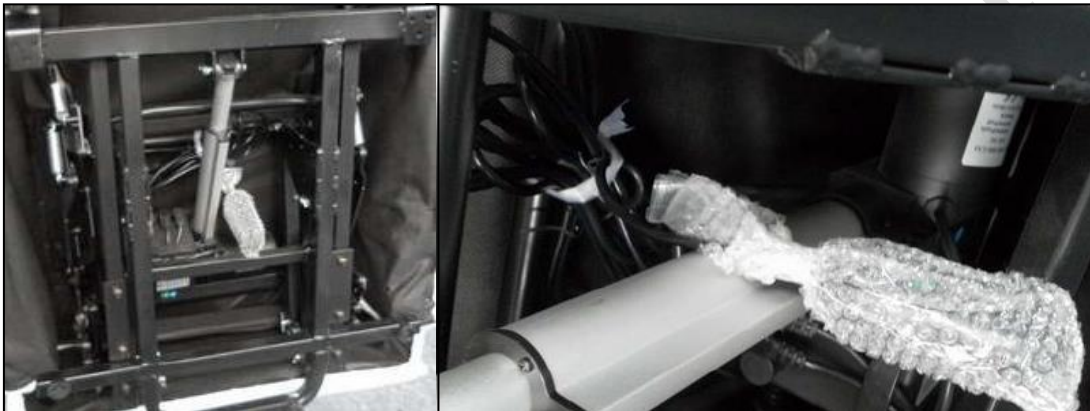

3. Führen Sie die Kabel der Fernbedienung nach hinten heraus, sodass diese nicht eingeklemmt oder beschädigt werden können. Für unsachgemäße Handhabung und nicht Beachten der Hinweise, sowie den daraus entstandenen Schäden, können keinerlei Garantieansprüche geltend gemacht werden!

## FERNBEDIENUNG

### Massage:

1. **(ON / OFF ) AN / AUS**  
Durch das Drücken der ON/OFF Taste, starten Sie die automatische Massagefunktion. Diese durchläuft den Massagemodus von 1 bis 10. (Auf dem Display erscheint die Zahl 10 und die AUTO-Leuchte auf der Fernbedienung beginnt zu leuchten).
2. **HEAD (ON / OFF)**  
Schalten Sie mit der HEAD Taste die Massagefunktion im oberen Rückenbereich ein oder aus.
3. **MODE ▲ und MODE ▼**  
Wählen Sie individuell einen von bis zu 10 verschiedenen Massagemodi aus.
4. **AUTO**  
Wählen Sie durch das Drücken der AUTO Taste den automatischen oder manuellen Massagemodus aus.
5. **TIMER**

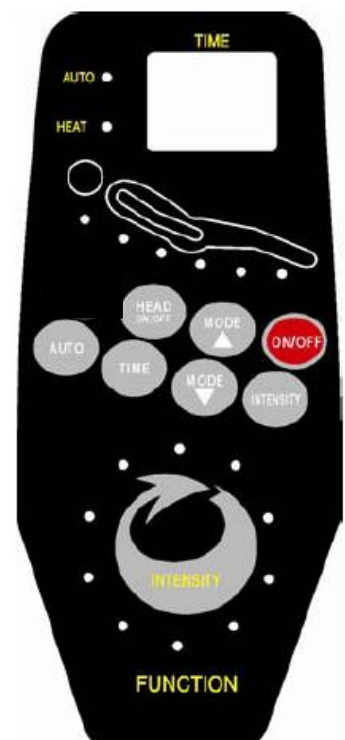

Wählen Sie mit der TIMER Taste Ihre gewünschte Massagezeit von 1 bis zu max. 99 Minuten aus.

#### 6. INTENSITY

Wählen Sie mit INTENSITY bis zu 10 verschiedene Massageintensitäten aus.

7. Die AUTO Leuchte an der Fernbedienung zeigt Ihnen an, ob der automatische Massagemodus ein- oder ausgeschaltet ist.
8. Auf dem LCD Schirm wird die verbleibende Massagezeit angezeigt.

#### Anschluß der Fernbedienung für die Aufstehhilfe:

Der Anschluß für die Fernbedienung für die Aufstehhilfe befindet sich unter dem Sessel (ist etwas dicker als die Netzkabelverbindung)



#### Fernbedienung für die Lift-Funktion und die Liegeposition

1. Drücken und halten Sie die linke untere Taste (A), um die Rückenlehne zurück zu lehnen bis zur gewünschten Position.
2. Drücken und halten Sie die linke obere Taste (B), um den Stuhl in die normale Sitzposition zu bringen.
3. Drücken und halten Sie die rechte untere Taste (C), um die Fußablage bis zur gewünschten Position zu heben.
4. Drücken und halten Sie rechte obere Taste (D), um die Fußablagen wieder zurückzufahren und die Liftfunktion zu starten bis Sie problemlos aufstehen können.
5. In der Mitte befinden sich Kombinationsknöpfe. Drücken und halten Sie die untere Knopfkombination (E), um gleichzeitig die Rückenlehne zurück und die Fußablage hoch zu stellen.
6. Drücken und halten Sie die obere Knopfkombination (F), um gleichzeitig die Rückenlehne und die Fußablage wieder in Sitzposition zu bringen. Danach beginnt die Liftfunktion des Stuhls, die Ihnen hilft, problemlos wieder aufzustehen.

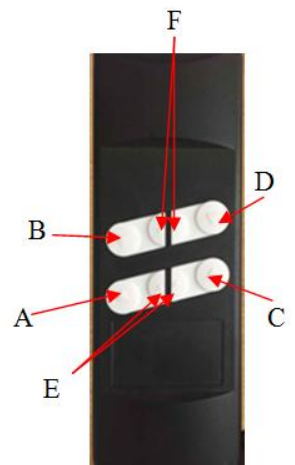

**Bitte beachten Sie, dass bei der Tastenkombination, die Geschwindigkeit der Rückenlehne und der Fußablage unterschiedlich sein können. Hat die Rückenlehne oder die Fußablage ihre jeweilige Endposition erreicht, halten Sie den Knopf nicht weiter gedrückt. Andernfalls können Geräusche des Motors auftreten.**

#### WICHTIGE SICHERHEITSANWEISUNGEN

Beim Benutzen eines elektrischen Gerätes, sollten grundlegende Vorsichtsmaßnahmen, einschließlich den folgenden immer beachtet werden:

1. Setzen ohne Lehnen Sie sich nie auf die Fernbedienung. Legen Sie keine schweren Gegenstände auf die Fernbedienung.
2. Legen Sie die Fernbedienung nicht auf den Boden.
3. Ziehen Sie nicht an den Kabeln.
4. Benutzen Sie die Fernbedienung nie mit nassen Händen.
5. Berühren Sie die Knöpfe nicht mit scharfen Gegenständen.
6. Ziehen Sie die Stecker der Fernbedienung nicht heraus, bevor der Sessel nicht vom Stromnetz getrennt wurde.
7. Benutzen Sie die Heizfunktion nicht länger als 30 Minuten, um ein Überhitzen und Schaden am Sessel zu vermeiden. Schalten Sie die Massagemfunktion nach 30 Minuten Dauerfunktion für 30 Minuten aus.
8. Dieses Produkt ist nur für den Gebrauch im Innenbereich konzipiert.
9. Ziehen Sie immer das Netzteil nach Gebrauch und vor der Reinigung heraus.
10. Spezielle Aufsicht ist notwendig, wenn dieses Produkt von oder in der Nähe von Kindern, Invaliden oder schwer körperlich beeinträchtigten Personen benutzt wird.
11. Benutzen Sie dieses Produkt nur für den in der Anleitung beschriebenen Zweck.
12. Benutzen Sie keine Teile die nicht mitgeliefert wurden.

### **Effektivität der Massage**

1. Erleichterung bei Ermüdung
2. Fördert die Blutzirkulation
3. Entspannt die Muskeln

### **Gesundheitshinweis**

1. Wenn Sie irgendwelche Gesundheitsprobleme haben, konsultieren Sie Ihren Arzt, bevor Sie dieses Produkt benutzen.
2. Wenn Sie längere Zeit Schmerzen in den Muskeln oder den Gelenken haben, unterbrechen Sie den Gebrauch und konsultieren Sie Ihren Arzt. Beharrliche Schmerzen könnten ein Symptom einer ernsteren Erkrankung sein.

### **Reinigung und Pflege**

1. Lagerung:
  - Stellen Sie sicher, dass der Sessel unter sauberen und trockenen Bedingungen gelagert wird.
  - bei Lagerung für längere Zeit, decken Sie den Stuhl ab, um ihn vor Staub zu schützen.
  - Schützen Sie den Stuhl vor direktem Sonnenlicht oder hoher Temperatur.
2. Reinigung:
  - Vergewissern Sie sich vor der Reinigung, dass der Stuhl ausgeschaltet, und vom Stromnetz getrennt wurde.
  - Reinigen Sie die Oberfläche durch Abwischen mit einem feuchten Tuch und einem milden Reinigungsmittel oder Seifenwasser. Danach mit einem sauberen Tuch trockenreiben.
  - Benutzen Sie niemals abschleifende Reinigungsmittel, Bürsten, Benzin, Kerosin, Glas/Möbelpolitur, Farbverdünnungsmittel oder Wasser heißer als 48°C um den Stuhl zu reinigen.
  - Benutzen Sie ein sauberes und trockenes Tuch, um die Fernbedienung zu reinigen.

### **Technische Daten:**

Eingangsleistung: 100 – 240V ~ 50/60 Hz 0,4 A

Ausgangsleistung: 12V  $\approx$  1,2 14,4V max.

Ta = 35°C



**GB**

### **Connect the Wires**

Connect the massage cords from backrest and seat. (white color).



Connect remote control to the chair (black color).



Connect the transformer to the Chair.



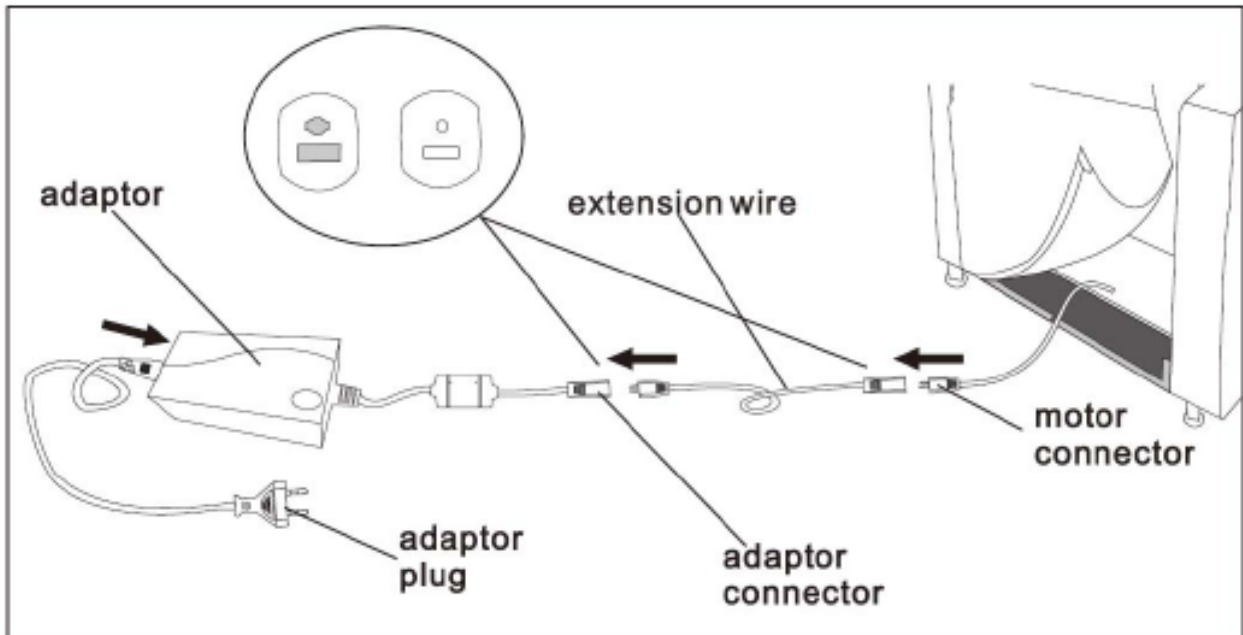

Connect the adapter plug with the adapter. Then connect the adapter with the adapter connector on the other side of the adapter. Plug the extension cable at the end of the adapter connector cable. Connect the other end of the extension wire to the motor connector of the chair.

### Remark

1. The motor extensions wires are simply fixed on the rear rail at the bottom of the seat.
2. The remote controls of actuator (lifting and reclining) are already installed on the bottom side of the relax chair. You will find these fixed with the chair on the bottom!!! (s. Pictures). Bend the relax chair and detach the fastening with 2 min. Persons. Don't use a knife or scissors for detaching the cable insulation to avoid damaging on the isolation.

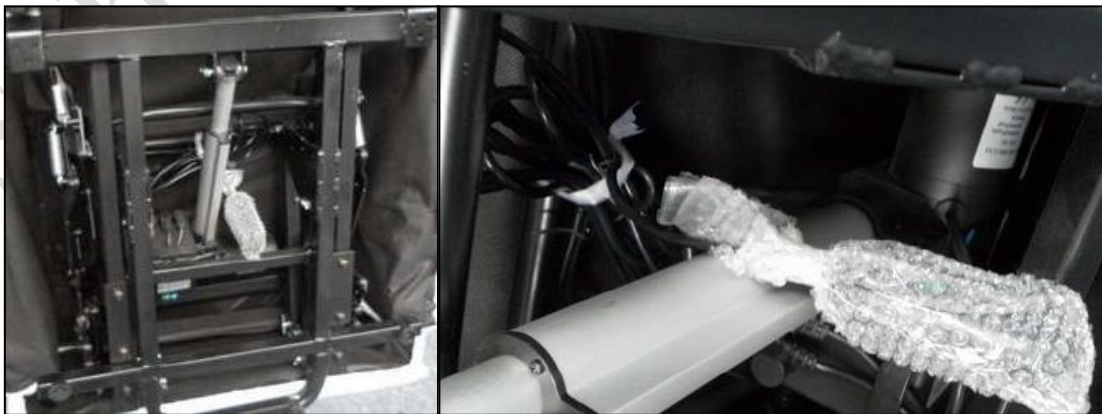

3. Make sure that the cables of the remote control will be placed backward of the relax chair so that these can't be pinched or damaged during the massage / lifting function. The warranty went if user do non-compliance with the regulations or have improper handling at the relax chair!

## REMOTE CONTROL

### Massage:

#### 1. ON / OFF

By pressing the start button ON/OFF (the display will show '10'), the indicator of AUTO is on, the massage function operates automatically and circularly from mode 1 to 10.

#### 2. HEAD ( ON OFF)

Turn on or off the massage function at the upper back.

#### 3. MODE ▲ AND MODE ▼

Select one style from the 10 different massage modes.

#### 4. AUTO

Set automatic of manual mode.

#### 5. TIMER

Set the running time from 1 to 99 minutes.

Do not use the heating function for more than 30 Minutes to avoid the overheating.

#### 6. INTENSITY

Set a comfortable massage intensity in 10 levels.

#### 7. Indicator AUTO

Show the automatic massage mode is on or off.

#### 8. LCD screen

Show the remaining time of massage

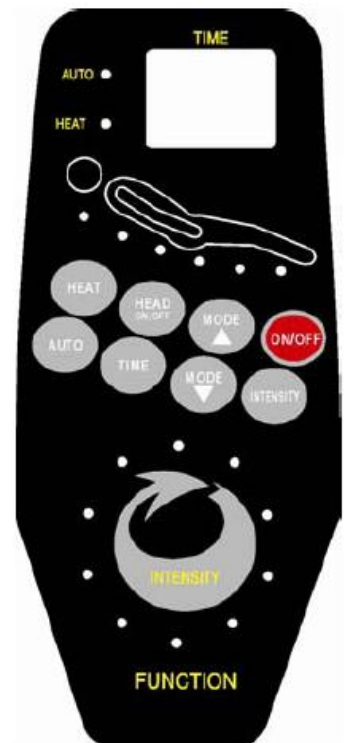

### Connecting the remote control for Lift - up

The connection for the remote control for Lift-up located under the chair (is slightly thicker than the power cord connection)



### Actuator ( lifting and reclining)

1. Press and hold the left bottom button (A) to recline the backrest. Release it when you reach a comfortable position.

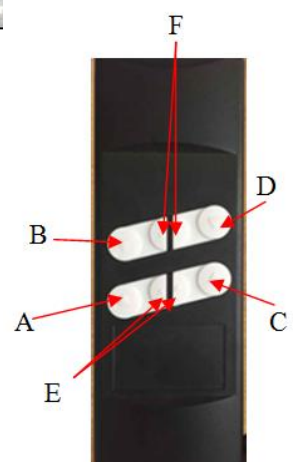



2. Press and hold left upper button (B) to retract the backrest back to normal position.
3. Press and hold right bottom button (C) to recline the footrest. Release it when you reach a comfortable position.
4. Press and hold right upper button (D) to retract the footrest to sitting position and then lift the chair to the height that enables you to easily stand up.
5. In the middle there are combination buttons. Press and hold middle bottom button (E) to recline the backrest and the footrest at the same time. Release it when you reach a comfortable position.
6. Press and hold middle upper button (F) to retract backrest and the footrest at the same time. Afterwards chair will lift up to a height that enables you to easily stand up.

**Please note that the key combination, the speed of the backrest and the footrest can be different. If the backrest or the footrest reaches its respective end position, press and hold the button not pressed. Otherwise noise of the engine can occur.**

### **IMPORTANT SAFETY INSTRUCTIONS**

When using an electrical appliance, basic precautions should always be followed, including following:

1. Never sit or lean on the remote control and never place heavy objects on the remote control.
2. Do not put the remote control on the floor.
3. Do not drag the cables forcefully.
4. Never use the remote control with wet hands.
5. Do not touch the buttons with sharp objects.
6. Do not unplug the remote control without turning it off before.
7. Do not use the heating function for more than 30 Minutes to avoid the overheating. Rest the massage function for 30 Minutes, after 30 Minutes of running.
8. This product is for indoor use only.
9. Always unplug the chair from the power supply after use and before cleaning.
10. Close supervision is necessary when this product is used by or near children, invalids or disabled persons.
11. Use this product only for its intended use as described in this manual.
12. Do not use attachments not provided with this unit.

### **Effective of massage**

1. Alleviate fatigue
2. Promote blood circulation
3. Relax muscle
- 4.

### **Health cautions**

1. If you have any concerns regarding your health, consult your doctor before using this product.
2. If you experience pain in muscle of joint for a prolonged period in time, discontinue using and consult your doctor. Persistent pain could be a symptom of a more serious condition.

### **Care and Maintenance**

1. To Store:
  - keep the unit in a clean and dry condition.
  - for long time storage, cover the chair up to protect from dust.

- keep the unit away from direct sunlight or high temperature.
- 2. To clean:
  - make sure the unit is switched off and unplugged from power before cleaning.
  - clean the cover by wiping down with a damp cloth and using a mild detergent of suds.  
Pat dry with clean and dry cloth.
  - do not use abrasive cleaners, brushes, gasoline, kerosene, glass/furniture polish, paint thinner or water hotter than 48°C to clean the unit.
  - use a clean and dry cloth to clean the remote control.

### Technical Details:

Input: 100 – 240V ~ 50/60 Hz 0,4 A  
Output: 12V  1,2 14,4V max.  
Ta = 35°C



## F

### Connecter les Fils

Connecter les cordes de massage du dossier et du siège. (couleur blanche).



Connecter la télécommande à la chaise (la couleur noire).



Connecter le transformateur à la Chaise.

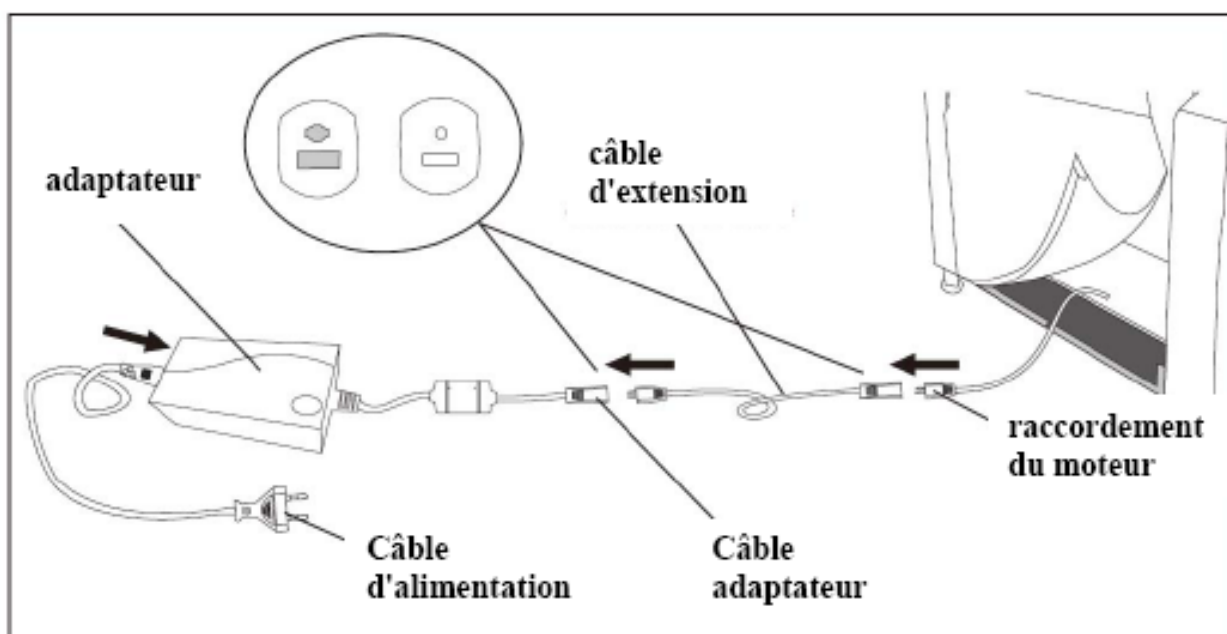

Branchez le câble du connecteur d'alimentation à l'adaptateur. Connecter l'adaptateur d'interface à l'autre côté de l'adaptateur. Brancher le câble d'extension à la fin du câble adaptateur. Branchez l'autre extrémité du câble d'extension pour connecter le moteur de la chaise.

### Remarque

1. Les extensions à moteur fils sont simplement fixés sur la traverse arrière à la partie inférieure du siège.
2. Les télécommandes de l'actionneur (levage et inclinaison) sont déjà installés sur la face inférieure de la chaise se détendre. Vous trouverez ces fixe avec le président sur le fond! (art. Photos). Pliez le fauteuil relax et détacher la fixation avec 2 min. Personnes. Ne pas utiliser un couteau ou des ciseaux pour détacher l'isolation du câble pour éviter d'endommager l'isolement.

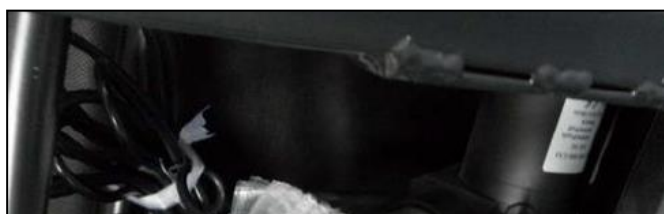

3. Assurez-vous que les câbles de la télécommande sera placé vers l'arrière de la chaise se détendre afin que ceux-ci ne peut pas pincé ou endommagé au cours de la fonction de massage / levage. La garantie est allé si l'utilisateur le faire non-conformité avec les règlements ou qui ont une mauvaise manipulation à la présidence se détendre!

## TELECOMMANDE

### Massage:

1. SUR/LOIN en appuyant le MARCHE/ARRET de bouton de début (l'affichage montrera l'indicateur d'AUTO à '10'), est sur, la fonction de massage fonctionne automatiquement et circulairement du mode 1 à 10.
2. DIRIGER (SUR LOIN)  
Allumer ou de la fonction de massage au supérieur de retour.
3. LE MODE ▲ DE MODE ▼  
Choisit un style des 10 modes de massage différents.
4. AUTO  
La Série automatique de mode manuel.
5. LE MINUTEUR  
A Réglé le temps courant de 1 à 99 minutes.  
Ne pas utiliser la fonction de chauffage pour plus de 30 Minutes pour éviter la surchauffe.
6. L'INTENSITE  
A Réglé une intensité de massage confortable dans 10 niveaux.
7. L'AUTO d'indicateur Montre au mode de massage automatique est sur ou loin.
8. L'écran LCD  
Montre le temps restant de massage



### Raccordement de la télécommande pour permanent:

Le raccordement de la télécommande pour permanent situé sous la présidence (est légèrement plus épaisse que la connexion du cordon d'alimentation)



## Le mécanisme de positionnement (soulevant et reposer)

1. Appuyez et maintenez le bouton en bas à gauche (A) pour incliner le dossier. Relâchez la touche lorsque vous atteignez une position confortable.
2. Appuyez et maintenez le bouton supérieur gauche (B) pour rétracter le dossier en position normale.
3. Appuyez et maintenez le bouton en bas à droite (C) pour incliner le repose-pieds. Relâchez la touche lorsque vous atteignez une position confortable.
4. Appuyez et maintenez le bouton supérieur droit (D) pour rétracter le repose-pieds en position assise puis soulevez la chaise à la hauteur qui vous permet de se démarquer facilement jusqu'à.
5. Au milieu il ya des boutons de combinaison. Appuyez et maintenez enfoncé le bouton en bas au milieu (E) Pour incliner le dossier et le repose-pied en même temps. Relâchez la touche lorsque vous atteignez une position confortable.
6. Appuyez et maintenez le bouton moyenne supérieure (F) de se rétracter dossier et le repose-pied en même temps. Ensuite chaise va lever jusqu'à une hauteur qui vous permet de se démarquer facilement jusqu'à.

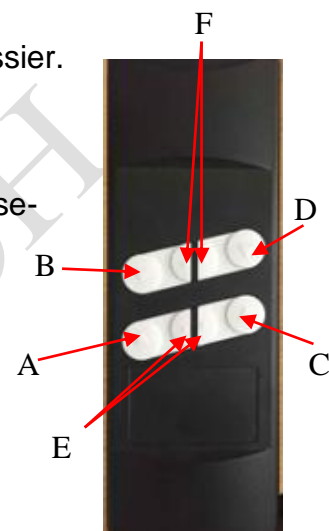

**S'il vous plaît noter que la combinaison de touches, la vitesse de rotation du dossier et le repose-pied peut être différent. Si le dossier ou le repose-pied atteint sa position finale respective, appuyez et maintenez le bouton pas enfoncé. Sinon, le bruit du moteur peut se produire.**

## LES INSTRUCTIONS IMPORTANTES DE SECURITE

En utilisant un appareil électrique, précautions fondamentales toujours devraient être suivies, y compris suivre :

1. Ne jamais s'asseoir ou se pencher sur la télécommande et ne place jamais d'objets lourds sur la télécommande.
2. Ne pas mettre la télécommande par terre.
3. Ne pas traîner les câbles avec force.
4. Ne jamais utiliser la télécommande avec les mains mouillées.
5. Ne pas toucher les boutons avec les objets tranchants.
6. Ne pas débrancher la télécommande sans le tourner loin avant.
7. Ne pas utiliser la fonction de chauffage pour plus de 30 Minutes pour éviter la surchauffe. Reposer la fonction de massage pour 30 Minutes, après 30 Minutes de courir.
8. Ce produit est pour l'usage intérieur seulement.
9. Toujours débrancher la chaise de l'alimentation après l'usage et avant de nettoyer.
10. Le contrôle proche est nécessaire quand ce produit est utilisé par ou près des enfants, près des invalides ou près des personnes rendues infirme s.

11. Utiliser ce produit seulement pour son usage voulu comme décrit dans ce manuel.
12. Ne pas utiliser des attachements pas fourni avec cette unité.

### **Efficace de massage**

1. Alléger la fatigue
2. Promouvoir du circule de sang
3. Relâcher le muscle

### **La santé avertit**

1. Si vous avez n'importe quelles inquiétudes quant à votre santé, consultez votre médecin avant d'utiliser ce produit.
2. Si vous éprouvez la douleur dans le muscle de joint pour une période prolongée dans le temps, interrompez l'utilisation et consultez votre médecin. La douleur persistante pourrait être un symptôme d'une condition plus sérieuse.

### **Soigner et Entretien**

1. Pour Emmagasiner
  - garder l'unité dans une condition propre et sèche.
  - Pour l'emmagasiner long de temps, envelopper la chaise pour protéger de la poussière.
  - Éloigner l'unité de la lumière du soleil directe ou de l'haute température.
2. Pour nettoyer
  - assurer que l'unité est coupé et débranché du pouvoir avant de nettoyer.
  - nettoie la couverture en essuyer avec un tissu et une utilisation humides un détergent doux de mousse de savon. La caresse sèche avec le tissu propre et sec.
  - n'utilise pas des nettoyeurs abrasifs, les brosses, l'essence, le kérosène, le cirage de verre/meubles, la peinture plus mince d'eau plus chaude que 48°C pour nettoyer l'unité.
  - utilise un tissu propre et sec pour nettoyer la télécommande.

### **Détails techniques:**

Données : 100 – 240V~ 50/60 Hz 0.4  
UNE Production : 12V  1,2 14,4V Maximum  
Ta = 35°C



# NL

## Sluit de draden

Sluit de massage snoeren van de rugleuning en zitting. (witte kleur).

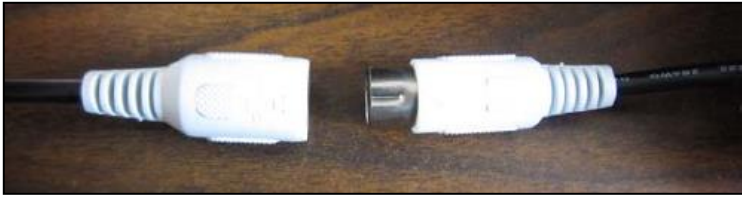

Sluit de afstandsbediening om de stoel (zwarte kleur).



Sluit de transformator aan de voorzitter.

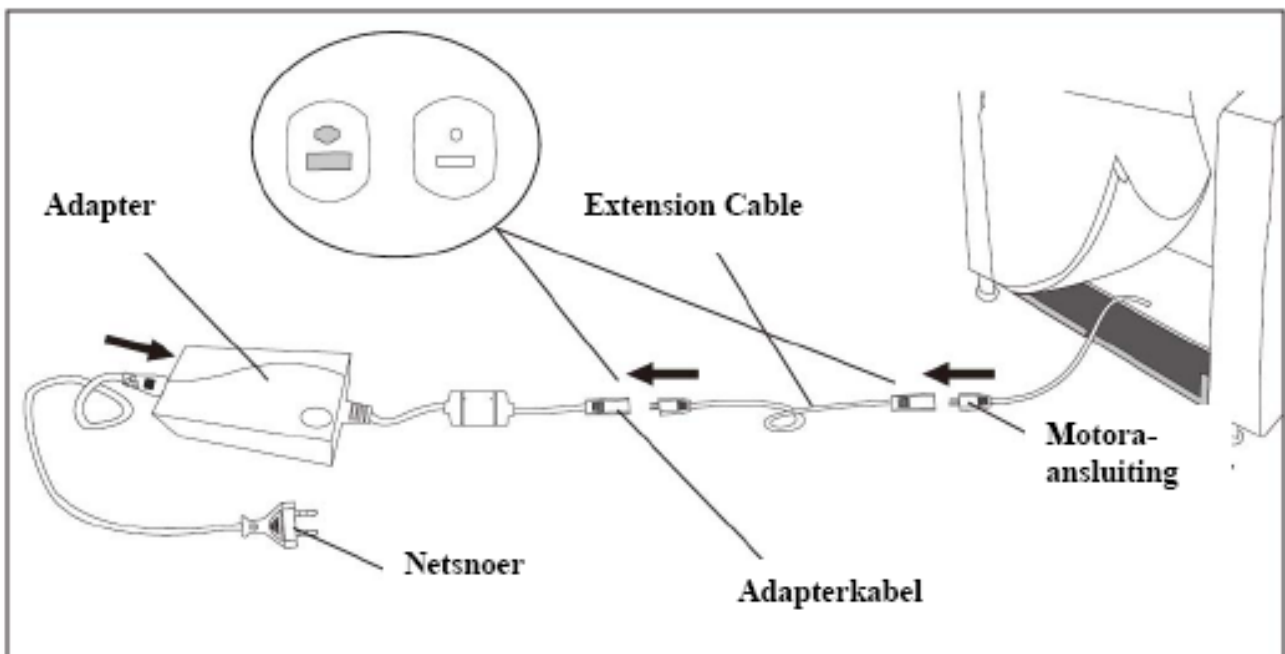

Sluit de stekker aan op de adapter. Sluit de adapter interface naar de andere kant van de adapter. Sluit de verlengkabel aan het eind van de adapterkabel. Sluit het andere uiteinde van de verlengkabel om de motor van de stoel aan te sluiten.

## Opmerking

1. De motor verlengingen anders worden eenvoudig bevestigd aan de achterzijde rail aan de onderzijde van de zitting.
2. De afstandsbedieningen van de actuator (hef-en liggende) zijn al geïnstalleerd op de onderkant van de relax stoel. U vindt deze vast met de stoel op de bodem! (S. Pictures). Buig de relax stoel en maak de sluiting met 2 minuten. Personen. Gebruik een mes of schaar niet gebruiken voor het losmaken van de kabel isolatie niet te beschadigen op de isolatie.

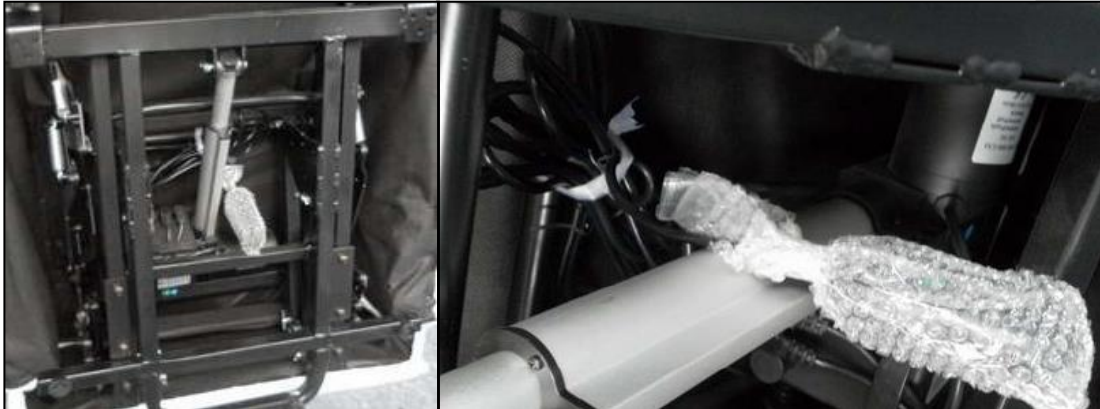

3. Zorg ervoor dat de kabels van de afstandsbediening zo zal achteruit van de relax stoel worden geplaatst dat deze niet kan bekneld of beschadigd tijdens de massage / tillen functie. De garantie ging als de gebruiker doet niet-naleving van de voorschriften of onjuiste behandeling in de Relax stoel!

## AFSTANDSBEDIENING

### Massage:

1. **ON / OFF**  
Door het indrukken van de startknop ON / OFF (in het display '10 '), de indicator van de AUTO is ingeschakeld, de massage-functie werkt automatisch en circulair van stand 1 tot 10.HEAT  
In-of uitschakelen van de verwarming functie.
2. **MODE ▲ AND MODE ▼**  
Kies een stijl uit de 10 verschillende massage modi.
3. **AUTO**  
Set automatische handmatige modus.
4. **TIMER**
5. De afstandsbediening voor Standing aansluiten van:  
De aansluiting voor de afstandsbediening voor Permanent zich onder de stoel (is iets dikker dan de stekker verbinding)  
tijd van 1 tot 99 minuten.  
Laat de verwarming functie niet te gebruiken voor meer dan 30 minuten om de oververhitting te voorkomen.
6. **INTENSITY**

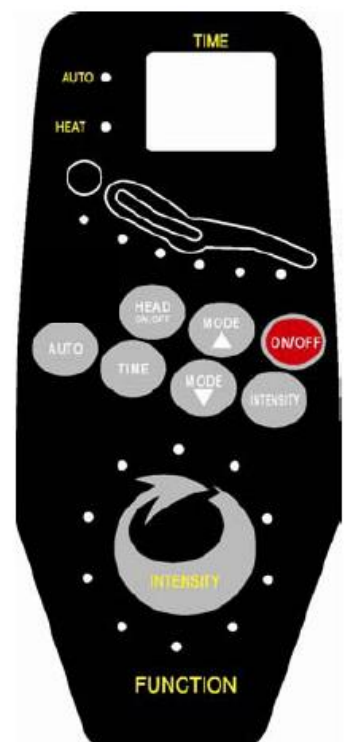



Stel een comfortabele massage intensiteit in 10 niveaus.

7. Indicator AUTO  
Laat de automatische massage-modus aan of uit.
8. LCD screen  
Toon de resterende tijd van massage.

### De afstandsbediening voor Standing aansluiten van:

De aansluiting voor de afstandsbediening voor Permanent zich onder de stoel (is iets dikker dan de stekker verbinding)



### Bedieningsleutel (hef-en liggende)

1. Houd de linker onderste knop (A) aan de rugleuning leunen. Laat het als je een comfortabele positie te bereiken.
2. Druk en houd de linker bovenste knop (B) om de rugleuning terug naar de normale positie te trekken.
3. Houd de knop rechtsonder (C) om de voetsteun leunen. Laat het als je een comfortabele positie te bereiken.
4. Houd rechter bovenste knop (D) op de voetsteun te trekken naar zittende positie en til de stoel aan de hoogte waarmee je gemakkelijk opstaan.
5. In het midden is er een combinatie knoppen. Houd de middelste knop onderaan (E) aan de rugleuning en de voetsteun tegelijkertijd leunt. Laat het als je een comfortabele positie te bereiken.
6. Houd de knop midden boven (F) aan de rugleuning en de voetsteun trekken op hetzelfde moment. Daarna stoel zal tillen tot een hoogte die het mogelijk maakt om gemakkelijk opstaan.

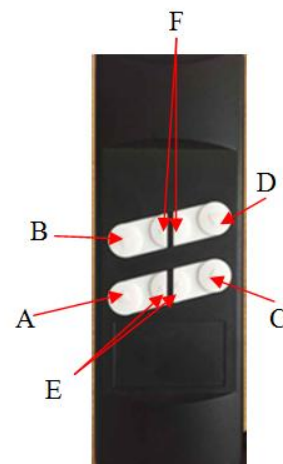

**Let op de toetscombinatie, de snelheid van de rugleuning en de voetsteun kunnen verschillend zijn. Als de rugleuning of de voetsteun bereikt zijn respectieve eindpositie, houdt u de knop niet ingedrukt. Anders geluid van de motor kan optreden.**

### **BELANGRIJKE VEILIGHEIDSINSTRUCTIES**

Bij het gebruik van een elektrisch apparaat, moet u altijd opgevolgd worden, inclusief volgende:

1. Nooit zitten of leunen op de afstandsbediening en nooit zware voorwerpen op de afstandsbediening.

2. Stel de afstandsbediening niet op de vloer.
3. Niet met kracht Sleep de kabels.
4. Gebruik nooit de afstandsbediening met natte handen.
5. Raak de knoppen met scherpe voorwerpen.
6. Stel de afstandsbediening niet uit het stopcontact, zonder deze uit te zetten voordat u.
7. Laat de verwarming functie niet te gebruiken voor meer dan 30 minuten om de oververhitting te voorkomen. Laat de massage functie voor 30 minuten, na 30 minuten gedraaid.
8. Dit product is geschikt voor gebruik binnenshuis.
9. Haal altijd de stekker van de stoel uit het stopcontact na gebruik en voor het schoonmaken.
10. Nauw toezicht is nodig wanneer dit product wordt gebruikt door kinderen in de buurt, invaliden en gehandicapten.
11. Gebruik dit product alleen voor het beoogde gebruik, zoals beschreven in deze handleiding.
12. Gebruik geen hulpstukken die niet voorzien zijn van dit toestel.

### **Effectieve van massage**

1. Verlicht vermoeidheid
2. Bevorderen van de bloedcirculatie
3. Ontspan de spieren

### **Gezondheid waarschuwt**

1. Als u zich zorgen maakt over uw gezondheid, raadpleeg dan uw arts voordat u dit product.
2. Als u pijn in de spieren van gezamenlijke voor een langere periode in de tijd, stoppen met het gebruik en raadpleeg uw arts. Aanhoudende pijn kan een symptoom van een ernstige aandoening zijn.

### **Verzorging en onderhoud**

1. Naar winkel:
  - Houd het apparaat in een schone en droge toestand.
  - Voor lange tijd bewaren, hebben betrekking op de stoel te beschermen tegen stof.
  - Houd het toestel uit de buurt van direct zonlicht of hoge temperaturen.
2. Voor het reinigen:
  - Zorg ervoor dat het apparaat is uitgeschakeld en de stekker uit het stopcontact alvorens te reinigen.
  - Het reinigen van de klep door deze af met een vochtige doek en met een mild schoonmaakmiddel sop. Dep droog met schone en droge doek.
  - Gebruik geen schuurmiddelen, borstels, benzine, kerosine, glas / meubelwas, verfverdunner van water dat warmer is dan 48 ° C om het toestel schoon te maken.
  - Gebruik een schone en droge doek om de afstandsbediening schoon te maken.

### **Technische Gegevens:**

Invoer: 100 – 240V ~ 50/60 Hz 0,4 A

Uitgang: 12V  $\approx$  1,2 14,4V max.  
Ta = 35°C



I

### **Collegare i fili**

Collegare i cavi di massaggio schienale e del sedile. (colore bianco).

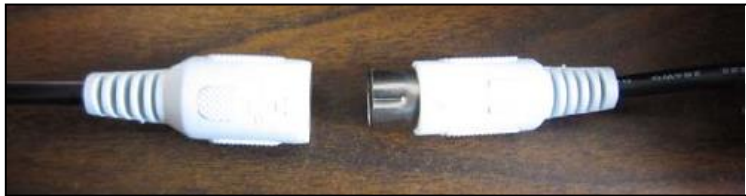

Collegare telecomando per la sedia (colore nero).



Collegare il trasformatore alla cattedra.



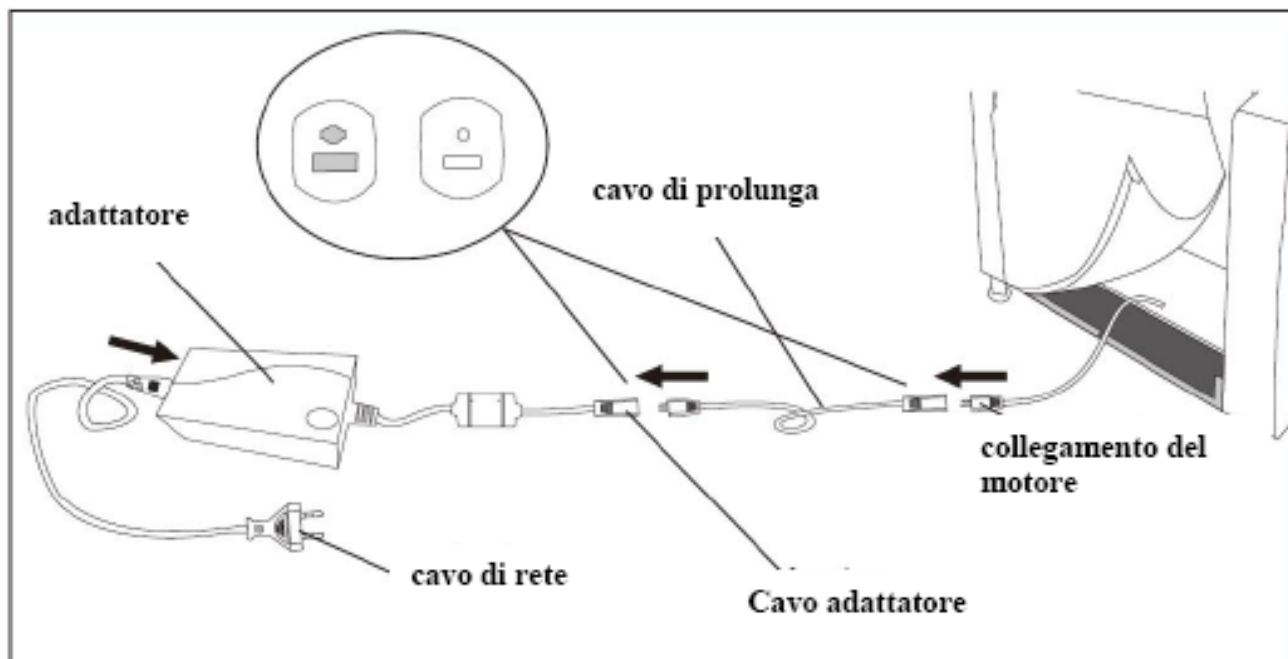

Collegare il cavo del connettore di alimentazione all'adattatore. Collegare l'adattatore interfaccia all'altro lato dell'adattatore. Collegare il cavo di estensione alla fine del cavo adattatore. Collegare l'altra estremità del cavo di prolunga per collegare il motore della sedia.

### Osservazione

1. I fili del motore estensioni sono semplicemente fissato sulla rotaia posteriore sul fondo della sede.
2. I controlli a distanza di attuatori (sollevamento e reclinabili), sono già installati sul lato inferiore del relax sedia. Troverete questi fissa con la sedia sul fondo! (s. Pictures). Piegare la sedia relax e staccare il fissaggio con 2 min. Persone. Non usare un coltello o forbici per staccare l'isolamento del cavo per evitare di danneggiare la isolamento.



3. Assicurarsi che i cavi del telecomando sarà messo a ritroso del relax sedia in modo che questi non possono pizzicati o danneggiati durante il massaggio /

sollevamento funzione. La garanzia è andata se l'utente fa il mancato rispetto delle prescrizioni o hanno un uso improprio alla sedia relax!

## TELECOMANDO

### Massage:

#### 1. ON / OFF

Premendo il pulsante di avviamento ON / OFF (il display mostra '10 '), l'indicatore AUTO è acceso, la funzione di massaggio circolare e funziona automaticamente dalla modalità 1 a 10.. .

#### 2. HEAD (ON OFF)

Attivare o disattivare la funzione di massaggio alla parte superiore della schiena.

#### 3. MODO E MODO ▲ ▼

Selezionare uno stile dal 10 modi differenti di massaggio.

#### 4. AUTO

Impostazione automatica della modalità manuale.

#### 5. TIMER

Impostare il tempo di esecuzione da 1 a 99 minuti.  
Non utilizzare la funzione di riscaldamento per più di 30 minuti per evitare il surriscaldamento.

#### 6. INTENSITA '

Impostare una intensità confortevole massaggio in 10 livelli.

#### 7. Indicatore di calore

Mostra la funzione di riscaldamento in on o off.

#### 8. Schermo LCD

Mostra il tempo rimanente del massaggio.

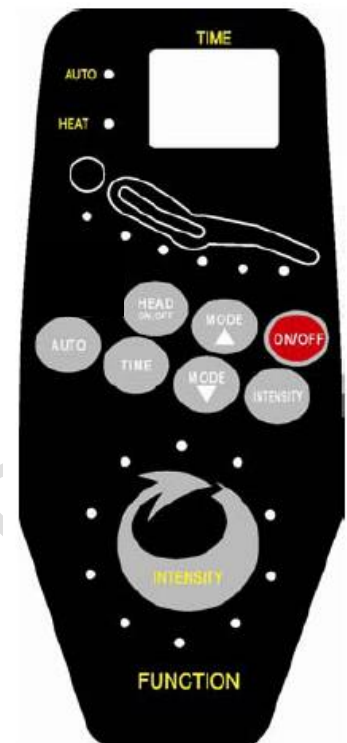

### Collegare il telecomando per Standing:

La connessione per il telecomando per permanente si trova sotto la sedia (è leggermente più spesso il collegamento del cavo di alimentazione)



### Attuatore (sollevamento e reclinabili)

1. Premere e tenere premuto il pulsante in basso a sinistra (A) di reclinare

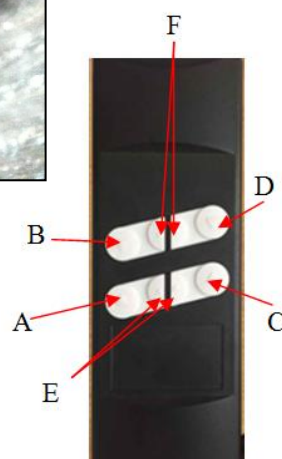

lo schienale. Rilasciate quando si raggiunge una posizione comoda.

2. Premere e tenere premuto il pulsante in alto a sinistra (B) per ritrarre lo schienale in posizione normale.

3. Tenere premuto il pulsante in basso a destra (C) per reclinare il poggiatesta. Rilasciate quando si raggiunge una posizione comoda.

4. Tenere premuto il pulsante in alto a destra (D) per ritrarre il poggiatesta in posizione seduta e poi sollevare la sedia all'altezza che consente di stare facilmente in su.

5. In mezzo ci sono i pulsanti di combinazione. Tenere premuto il tasto centrale inferiore (E) per reclinare lo schienale e il poggiatesta contemporaneamente.

Rilasciate quando si raggiunge una posizione comoda.

6. Tenere premuto il pulsante centrale superiore (F) per ritrarre lo schienale e il poggiatesta contemporaneamente. Successivamente la sedia alzerà fino a un'altezza che permette di stare facilmente in su.

**Si noti che la combinazione di tasti, la velocità dello schienale e il poggiatesta può essere diverso. Se lo schienale o il poggiatesta raggiunge la sua rispettiva posizione finale, tenere premuto il pulsante non premuto. Altrimenti si può verificare rumore del motore.**

## **ISTRUZIONI IMPORTANTI PER LA SICUREZZA**

Quando si utilizza un apparecchio elettrico, precauzioni di base deve essere sempre seguita, inclusi i seguenti:

1. Mai sedersi o appoggiarsi sul telecomando e non appoggiare oggetti pesanti sul telecomando.
2. Non mettere il telecomando sul pavimento.
3. Non trascinare i cavi con forza.
4. Non utilizzare mai il telecomando con le mani bagnate.
5. Non toccare i tasti con oggetti appuntiti.
6. Non scollegare il telecomando senza spegnerlo prima.
7. Non utilizzare la funzione di riscaldamento per più di 30 minuti per evitare il surriscaldamento. Appoggiare la funzione di massaggio per 30 minuti, dopo 30 minuti di funzionamento.
8. Questo prodotto è solo per uso interno.
9. Scollegare sempre la sedia dalla presa di corrente dopo l'uso e prima della pulizia.
10. È necessaria un'attenta supervisione quando questo prodotto viene utilizzato in presenza di bambini, invalidi o disabili.
11. Usare questo prodotto solo per l'uso previsto, come descritto in questo manuale.
12. Non utilizzare accessori non forniti con questa unità.

### **Efficace del massaggio**

1. Alleviare la fatica
2. Promuovere la circolazione del sangue
3. Relax muscolare

### **Salute mette in guardia**

1. Se avete dubbi riguardo la propria salute, consultare il proprio medico prima di utilizzare questo prodotto.
2. In caso di dolore nel muscolo del giunto per un periodo prolungato nel tempo, interrompere l'utilizzo e consultare il medico. Dolore persistente potrebbe essere un sintomo di una condizione più grave.

### **Cura e manutenzione**

1. Per memorizzare:
  - Mantenere l'unità in una condizione di asciutto e pulito.
  - Per il lungo periodo di stoccaggio, coprire la sedia per proteggere dalla polvere.
  - Conservare il prodotto lontano dalla luce diretta del sole o a temperature elevate.
2. Per pulire:
  - Assicurarsi che l'apparecchio sia spento e scollegato dall'alimentazione prima di pulirlo.
  - Pulire il coperchio strofinando con un panno umido e con un detergente delicato

di schiuma. Pat asciugatela con un panno pulito e asciutto.

- Non utilizzare detergenti abrasivi, spazzole, benzina, cherosene, vetro / cera per i mobili, diluenti di acqua più calda a 48 ° C per pulire l'unità.
- Utilizzare un panno pulito e asciutto per pulire il telecomando.

### Dettagli tecnici:

Ingresso: 100 – 240V ~ 50/60 Hz 0,4 A  
Produzione: 12V  $\approx$ 1,2 14,4V max.  
Ta = 35°C



Schwartinsky GmbH

## RUS

### Подключите провода

Подключите массаж шнуры от спинки и сиденья. (белый цвет).

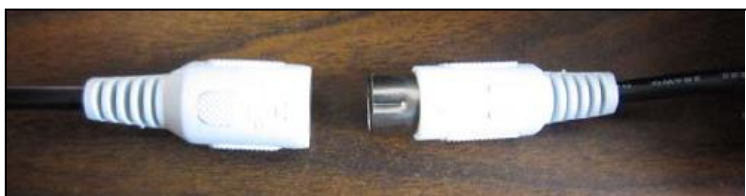

Подключите пульт дистанционного управления на стул (черный цвет).



Подключите трансформатор к Председателю.

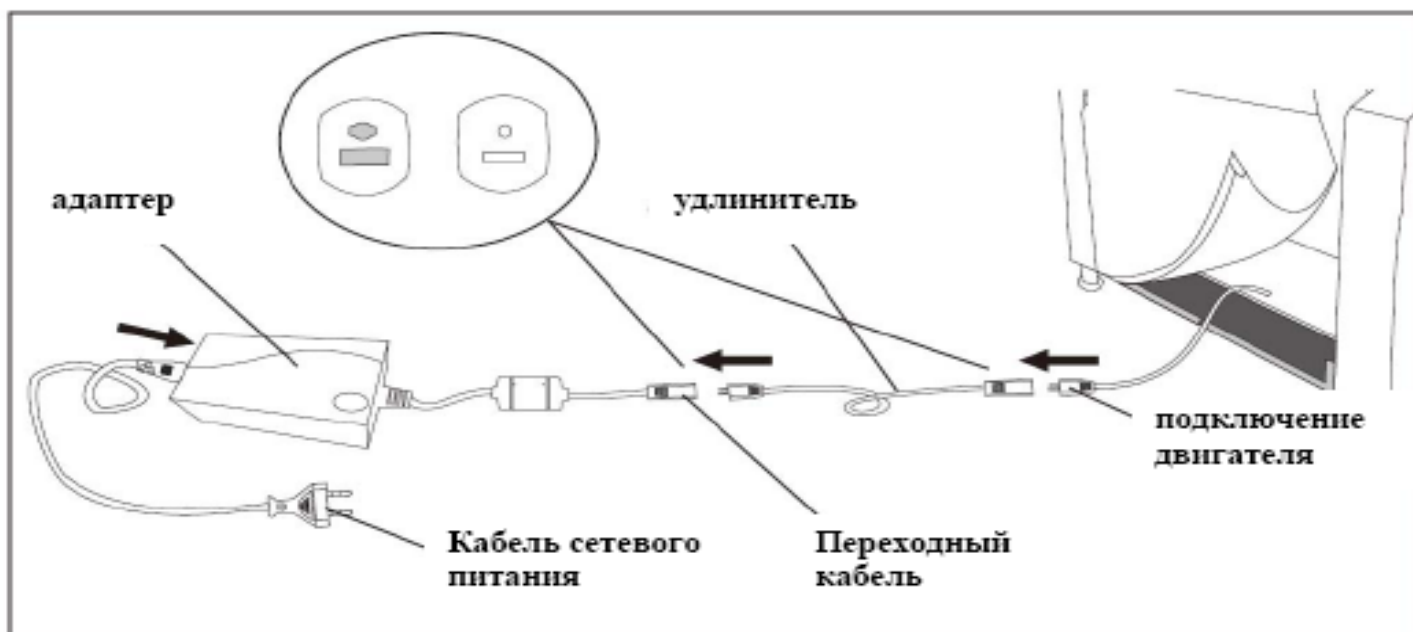

Подключите кабель питания к адаптеру. Подключите адаптер интерфейса на другой стороне адаптера. Подключите кабель-удлинитель на конец кабеля адаптера. Подключите другой конец кабеля-удлинителя для подключения двигателя стула.

#### замечание

1. Двигатель расширения провода просто закреплен на задней железнодорожных внизу сиденье.
2. Пульты дистанционного управления приводом (подъем и лежащего) уже установлена на нижней стороне расслабиться стул. Вы найдете эти фиксированные со стулом на дне! (С. Pictures).  
Согните расслабиться и снять кресло с креплением 2 мин. Лиц. Не пользуйтесь ножом или ножницами для снятия изоляции кабеля, чтобы избежать повреждения на изоляцию.



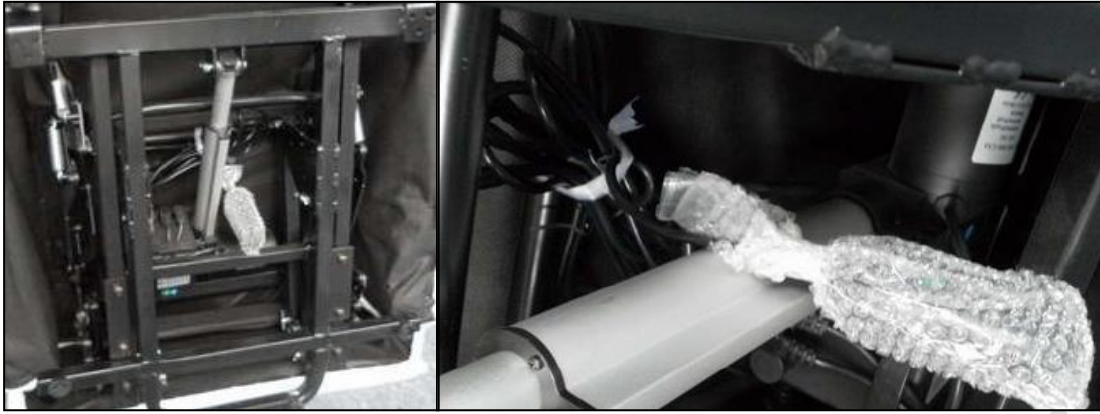

3. Убедитесь, что кабели дистанционного управления будет помещен обратно в кресло расслабиться так, что это не может не ущипнул или повреждены во время массажа / подъема функции. Гарантия пошел делать, если пользователь несоблюдения правил или имеют неправильное обращение на стул отдохнуть!

### ДИСТАНЦИОННОГО УПРАВЛЕНИЯ

#### Массаж:

##### 1. ON / OFF

При нажатии кнопки запуска ON / OFF (на дисплее появится '10'), индикатор AUTO включен, массаж функция работает автоматически и циркулярно из режима от 1 до 10.

##### 2. HEAD (ON OFF)

Включение или выключение функции массажа на верхней части спины.

##### 3. ▲ режима и режима ▼

Выберите один стиль из 10 различных режимов массажа.

##### 4. АВТО

Установить автоматический ручной режим.

##### 5. ТАЙМЕР

Установить время работы от 1 до 99 минут.

Не используйте функцию нагрева более 30 минут, чтобы избежать перегрева.

##### 6. ИНТЕНСИВНОСТЬ

Установите удобный интенсивности массажа в 10 уровней.

##### 7. Индикатор HEAT

Показать отопления функцию или нет.

##### 8. ЖК-экран

Показать оставшееся время массажа.

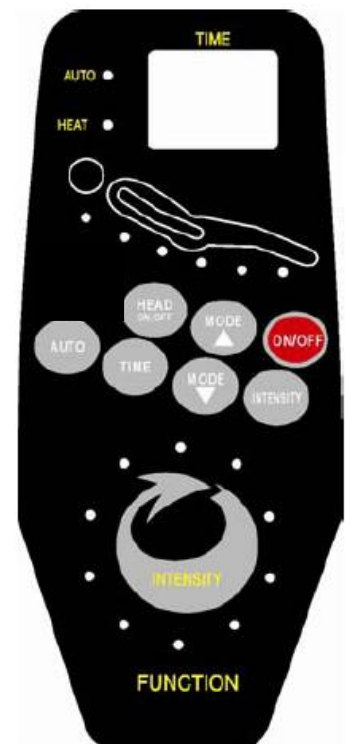

### Подключение пульта дистанционного управления для находится:

Соединение для дистанционного управления для стоящих расположенный под стулом (немного толще, чем подключение кабеля питания)



### Привод (подъем и лежащего)

1. Нажмите и удерживайте кнопку левый нижний (A), чтобы откинуть спинку. Освободите его, когда вы достигнете удобное положение.
2. Нажмите и удерживайте левую верхнюю кнопку (B), чтобы убрать спинку назад в нормальное положение.
3. Нажмите и удерживайте кнопку в правом нижнем (C) откинуть подножку. Освободите его, когда вы достигнете удобное положение.
4. Нажмите и удерживайте правую верхнюю кнопку (D), чтобы уменьшить высоту подставки для ног, чтобы сидеть положение и затем поднимите стул с высотой, что позволяет легко встать.
5. В середине есть сочетание кнопок. Нажмите и удерживайте кнопку средний нижний (E), чтобы откинуть спинку и подставку для ног, в то же время. Освободите его, когда вы достигнете удобное положение.
6. Нажмите и удерживайте среднюю верхнюю кнопку (F), чтобы отречься спинку и подножку в то же время. Впоследствии стул поднимет на высоту, что позволяет легко встать.

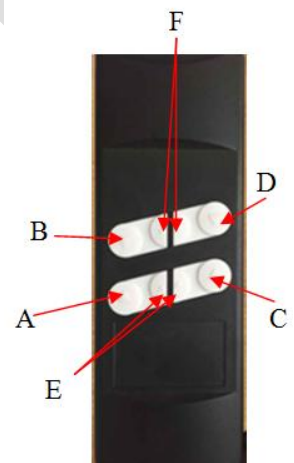

**Пожалуйста, обратите внимание, что сочетание ключ, скорость спинки и подставки для ног могут быть разными. Если спинки или подножка достигает соответствующего конечного положения, нажмите и удерживайте кнопку не нажал. В противном случае шум мотора может произойти.**

### ВАЖНЫЕ ПРАВИЛА ТЕХНИКИ БЕЗОПАСНОСТИ

При использовании электроприборов, основные меры предосторожности необходимо соблюдать, в том числе следующие:

1. Никогда не садитесь и не опираться на пульте дистанционного управления, и никогда не кладите Тяжелые предметы на пульте дистанционного управления.
  2. Не ставьте пульт дистанционного управления на пол.
  3. Не тяните кабель сильно.
  4. Никогда не используйте пульт дистанционного управления с мокрыми руками.
  5. Не нажимайте кнопки с острыми предметами.
  6. Не отключайте пульт дистанционного управления без выключения раньше.
  7. Не используйте функцию нагрева более 30 минут, чтобы избежать перегрева.
- Отдых функцией массажа в течение 30 минут, после 30 минут работы.
8. Этот продукт предназначен для использования только внутри помещений.
  9. Всегда отключайте кресло от сети после использования и перед чисткой.

10. Будьте очень внимательны, когда этот продукт используется или у детей, больных или инвалидов.
11. Используйте этот продукт только по его прямому назначению, как описано в данном руководстве.
12. Не используйте приспособления, не входящих в комплект данного прибора.

### **Эффективный массаж**

1. облегчить усталость
2. Содействие кровообращения
3. Расслабьте мышцы

### **здравоохранения предупреждает**

1. Если у вас есть какие-либо вопросы относительно Вашего здоровья, проконсультируйтесь с врачом перед использованием этого продукта.
2. Если вы испытываете боль в мышцах совместной течение длительного периода времени, прекратите использование и обратитесь к врачу. Постоянная боль может быть симптомом более серьезного заболевания.

### **Уход и обслуживание**

1. Для хранения:
  - Держать устройство в чистом и сухом состоянии.
  - Для длительного хранения, покройте стул для защиты от пыли.
  - Держать устройство вдали от прямых солнечных лучей или высокой температуры.
2. Для очистки:
  - Убедитесь, что прибор выключен и отсоединен от сети перед очисткой.
  - Очистить крышку, вытирая влажной тканью и с помощью мягкого моющего средства пены.  
Пэт насухо чистой и сухой тканью.
  - Не используйте абразивные чистящие средства, щетки, бензин, керосин, стекло / полировки мебели, растворители воды горячее, чем 48 ° C для очистки устройства.
  - Используйте чистую и сухую ткань для очистки пульта дистанционного управления.

### **Технические характеристики:**

вход: 100 – 240V ~ 50/60 Hz 0,4 A  
выходной: 12V  1,2 14,4V max.  
Ta = 35°C

